

***SEMINARIO "LA PROPRIETÀ INTELLETTUALE:
PATRIMONIO DA DIFENDERE O BENE DA CONDIVIDERE ?"***

***Strategia di tutela diritti in proprietà intellettuale:
marchi, disegni & modelli, brevetti, diritto d'autore...***

ITWIIN è un'associazione che riunisce diverse professionalità ed esperienze di donne in Italia ed in Europa in diversi settori, dai diritti di proprietà intellettuale, marchi e brevetti, alla ricerca industriale e accademica, al trasferimento tecnologico.

Le aree di attività dell'associazione comprendono:

- ▶ l'assistenza per indirizzare sul mercato donne inventrici e innovatrici tramite consiglio sulle possibilità di sviluppo professionale e l'assistenza tecnica
- ▶ la formazione e il training negli ambiti dei diritti di proprietà intellettuale, marchi e brevetti e trasferimento tecnologico, tramite corsi e seminari
- ▶ la divulgazione della cultura dell'innovazione e dell'invenzione tramite convegni, conferenze, workshop e pubblicazioni
- ▶ le informazioni e la promozione della partecipazione femminile a bandi italiani ed europei su invenzioni e innovazione
- ▶ le informazioni utili per nuove imprese femminili
- ▶ la guida e la prevalutazione di progetti italiani ed europei e creazione di consorzi
- ▶ la partecipazione attiva a politiche italiane ed europee sulle pari opportunità

tanto altro ancora su : www.itwiin.it

- ▶ **Imprese: beni intangibili**
- ▶ **Strumenti di tutela**
 - ▶ Marchi
 - ▶ Brevetti
 - ▶ Disegni & Modelli
 - ▶ Diritto d'autore
- ▶ **Conclusioni**

I **beni intangibili** costituiscono oggi il **valore competitivo** delle imprese.

La **conoscenza** che può essere convertita in valore è un bene intangibile.

Quali sono i beni intangibili ?

Marketing : ...

Tecnologia : ...



Beni intangibili di MARKETING

- Nome e logo della società
- Insegne
- Denominazioni di marchi
- Idee pubblicitarie
- Grafica
- Design di etichette
- Design imballaggio
- ...

Beni intangibili legati alla TECNOLOGIA

- Tecnologia
- Know-how produttivo
- Progetti di ricerca e sviluppo
- Brevetti
- Software
- Design
- Database
- ...

Come tutelare un bene intangibile?



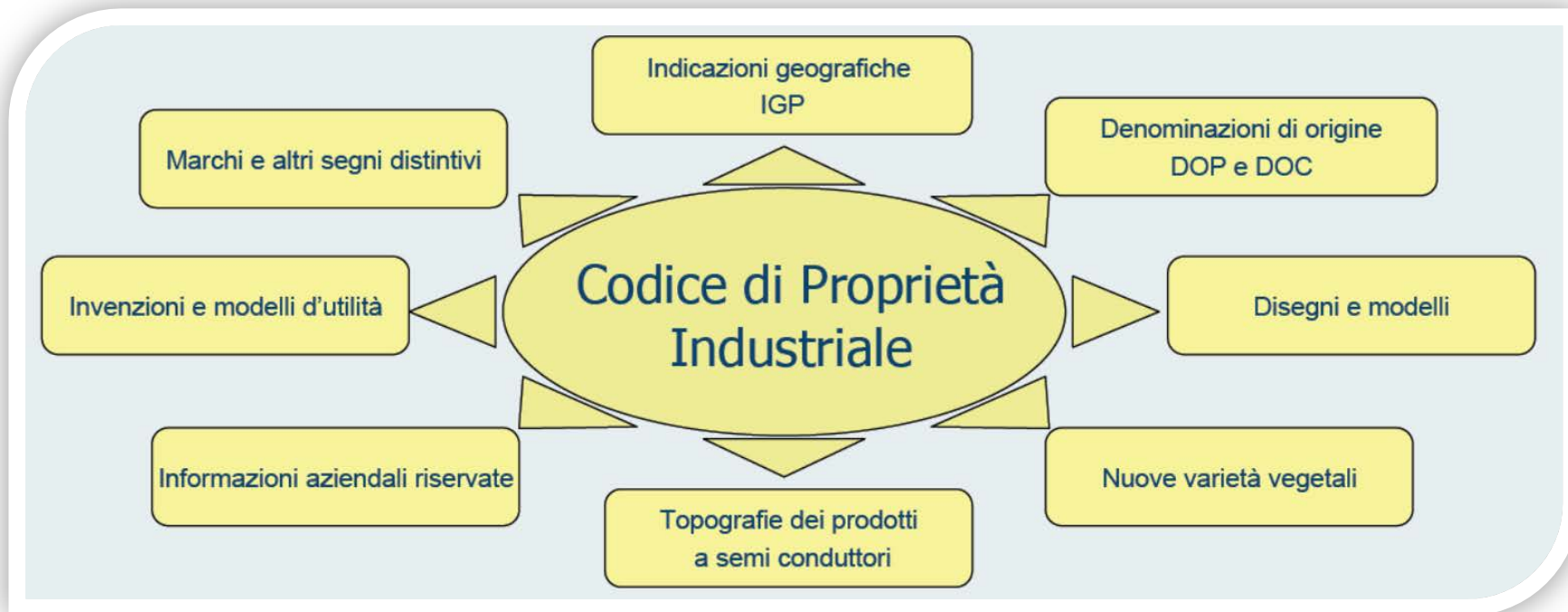

DIRITTO D'AUTORE Legge 22 aprile 1941, n. 633, in materia di "Protezione del diritto d'autore e di altri diritti connessi al suo esercizio." e dall'articolo 2575 e seg. el Codice Civile Libro Quinto - Titolo IX: Dei diritti sulle opere dell'ingegno e sulle invenzioni industriali.

Cosa ottengo registrando un marchio/modello o la brevettando un'invenzione/ modello d'utilità?

- **DIRITTO DI USO ESCLUSIVO** produrre, usare, mettere in commercio, vendere, importare
- **DIRITTO DI VIETARE A TERZI L'USO** senza il proprio consenso.



«Contratto Stato – Inventore»

nel territorio dello Stato.



Strumenti di tutela della proprietà intellettuale: registrazione di un MARCHIO



Strumenti di tutela della proprietà intellettuale: **oggetto** di registrazione di un MARCHIO

Il marchio è un segno distintivo tipico, idoneo a consentire al pubblico dei consumatori di distinguere prodotti e/o servizi di un imprenditore da quelli di un altro.

Art. 7 CPI (Oggetto della registrazione)

Possono costituire oggetto di registrazione come marchio di impresa tutti i segni suscettibili di essere rappresentati graficamente, in particolare

- parole
- disegni
- lettere
- cifre
- suoni
- forma di prodotto/confezione
- combinazioni e tonalità cromatiche

purché siano **atti a distinguere i prodotti o servizi** di una impresa da quelle di altre imprese.



Strumenti di tutela della proprietà intellettuale: **requisiti** di registrazione di un MARCHIO

Requisiti per il deposito del marchio:

- Novità: diverso da segni anteriori
- Capacità distintiva:
 - Marchi forti: Nike per articoli sportivi
 - Marchi deboli: Amplifon per apparecchi acustici
- Liceità: non contrario alla legge, ordine pubblico, buon costume
- Verità : non ingannare il pubblico

Durata: ILLIMITATA (titolo rinnovabile ogni 10 anni)



Strumenti di tutela della proprietà intellettuale: **procedure** di registrazione di un MARCHIO



CARATTERISTICHE	ITALIA	COMUNITARIO	INTERNAZIONALE
VALIDITA'	10 anni rinnovabili	10 anni rinnovabili	10 anni rinnovabili
NATURA GIURIDICA	Titolo UNICO	Titolo UNICO	FASCIO di Titoli
PROTEZIONE TERRITORIALE	Italia	Stati Membri Comunità Euro	92 Paesi membri secondo il Sistema di Madrid.
REGISTRO	UIBM – Ufficio Italiano Brevetti e Marchi.	UAMI – Ufficio per Armonizzazione del Mercato Interno.	WIPO - World Intellectual Property Organization
DEPOSITO	UIBM	National Office , UAMI	Membri

Strumenti di tutela della proprietà intellettuale: BREVETTARE un'invenzione/modello d'utilità.

Patent Application Publication Oct. 29, 2009 Sheet 4 of 4 E.S. 2009/0248921 A1

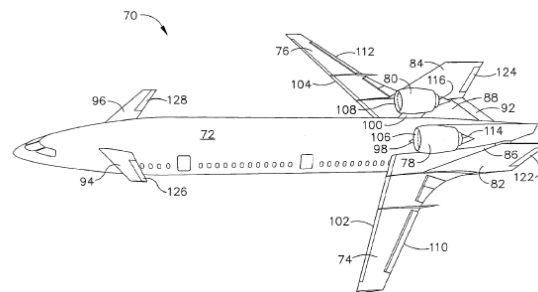
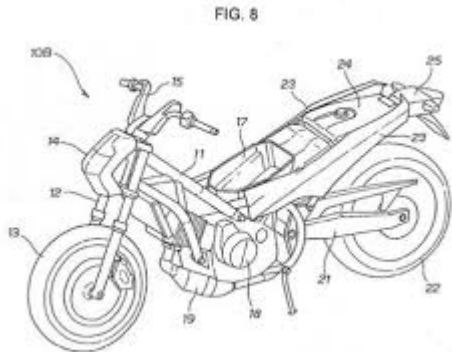
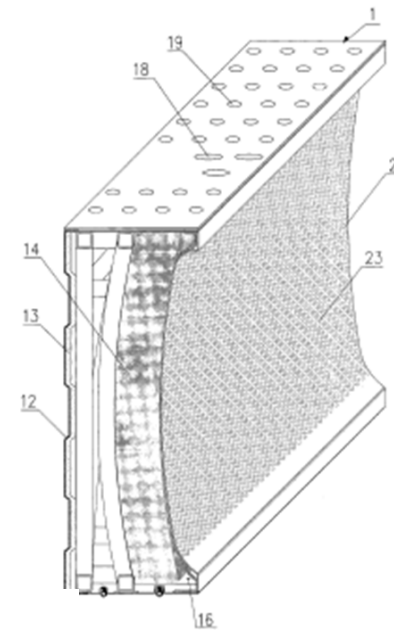
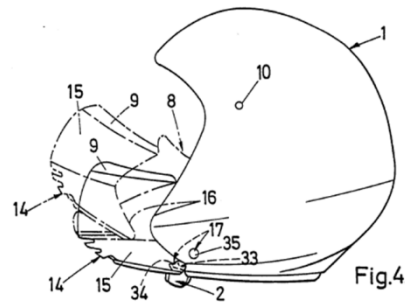
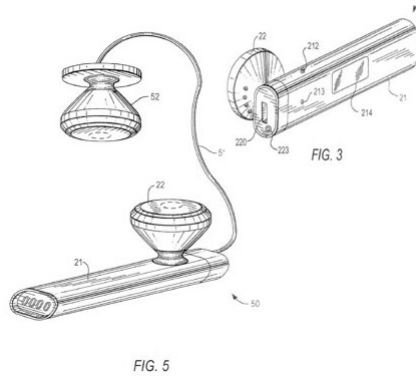

Strumenti di tutela della proprietà intellettuale: BREVETTARE un'invenzione

- **INVENZIONE** : Soluzione originale di un problema tecnico
 - Invenzione di **prodotto**: strumento, macchina, composto chimico.
 - Invenzione di **procedimento**: prodotto o tecnica atto alla produzione di beni o realizzazioni di servizi.

NON SI POSSONO BREVETTARE:

- entità astratte (teorie scientifiche, metodi matematici, giochi, programmi per elaboratore,...ricette di cucina)
- metodi chirurgici, terapeutici o di diagnosi
- razze animali o varietà vegetali
- invenzioni contrarie all'ordine pubblico e al buon costume

REQUISITI:

- **Novità**: rispetto arte nota alla data di deposito/priorità della domanda
- **Attività inventiva**: per un esperto del ramo, non risulta in modo evidente/ovvio dallo stato della tecnica.
- **Applicazione industriale**: produzione in serie.



Strumenti di tutela della proprietà intellettuale: BREVETTARE modello d'utilità

Oggetto di brevetto per modello di utilità (art. 82 CPI)

i nuovi modelli atti a **conferire particolare efficacia o comodità** di applicazione o di impiego di macchine o parti di esse, strumenti, utensili ovvero oggetti di uso in genere, quali i nuovi modelli consistenti in particolari conformazioni, disposizioni, configurazioni o combinazioni di parti.

Come distinguere un modello di utilità da un'invenzione?

- il modello di utilità come “una piccola invenzione”
- invenzione quando si realizza un prodotto nuovo, mentre si ha modello di utilità quando si migliora un prodotto già esistente.



Strumenti di tutela della proprietà intellettuale: BREVETTARE un'invenzione/modello utilità : procedura base.

Procedura di base

DOMANDA DI BREVETTO

BREVETTO

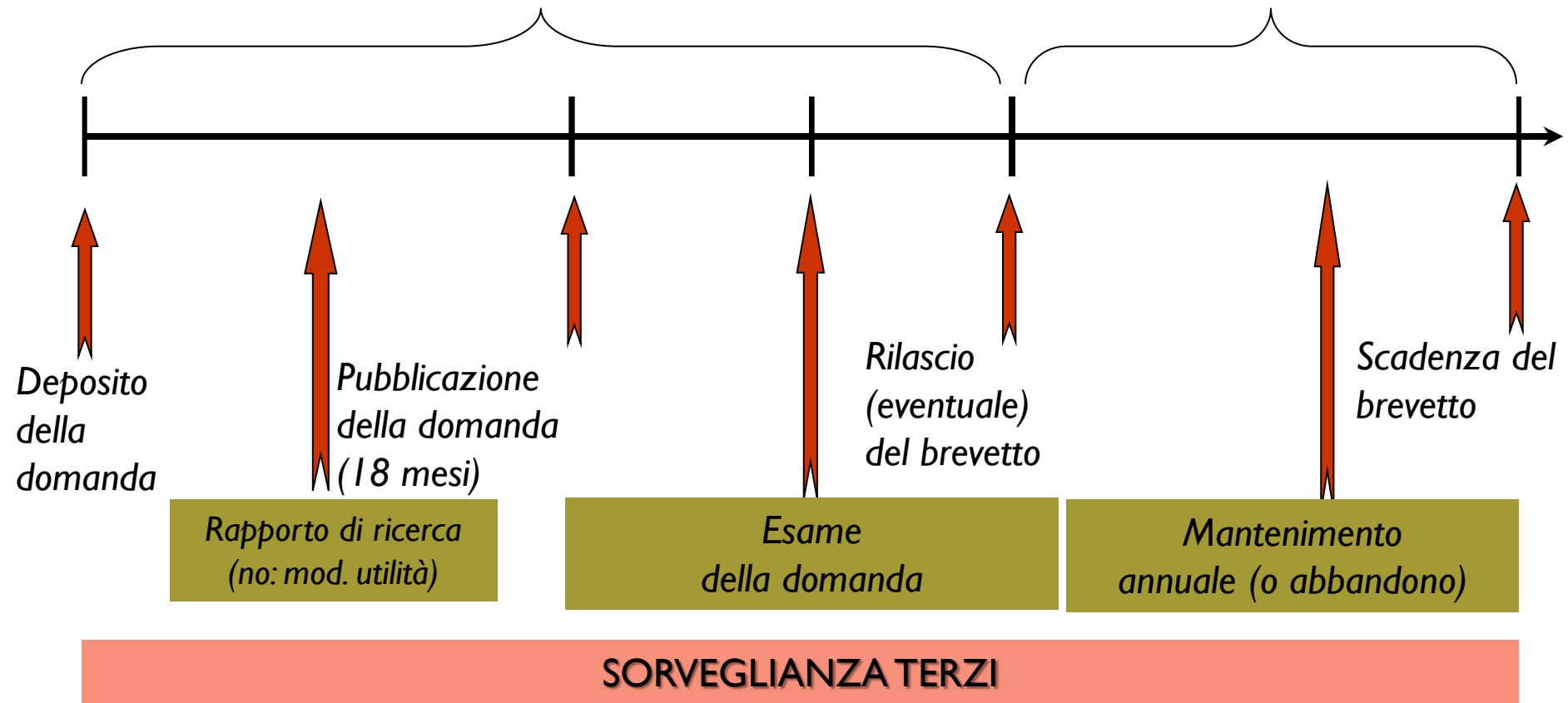

Strumenti di tutela della proprietà intellettuale: BREVETTARE un'invenzione/modello utilità : procedure comparate.



CARATTERISTICHE	ITALIA	COMUNITARIO	INTERNAZIONALE
VALIDITA'	20 anni invenzione 10 anni modello utilità	20 anni invenzione	20 anni invenzione
NATURA GIURIDICA	Titolo UNICO	FASCIO di Titoli con procedura unificata.	FASCIO di Titoli con procedura unificata
PROTEZIONE TERRITORIALE	Italia	38 + 2 Paesi (Bosnia H., Montenegro)	187 Paesi membri
REGISTRO	UIBM	EPO – European Patent Office	WIPO -World Intellectual Property Organization
DEPOSITO	UIBM	UIBM o EPO	WIPO
PROCEDURA	Secondo CPI	Secondo la Convenzione sul brevetto Europeo (C.B.E.) firmata a Monaco il 05/10/1973	Secondo il Patent Cooperation Treaty (P.C.T.) firmata a Washington il 19/06/1970

Strumenti di tutela della proprietà intellettuale: BREVETTARE un'invenzione/modello utilità : diritto di priorità

Secondo la Convenzione di Unione di Parigi:

entro 12 mesi dal deposito (es. 31/12/2014) di una domanda di brevetto in Italia (es. 01/01/2014) è possibile rivendicare la stessa data di tutela per il deposito della una domanda (es. 01/01/2014) **SUCCESSIVA** in territorio differente.

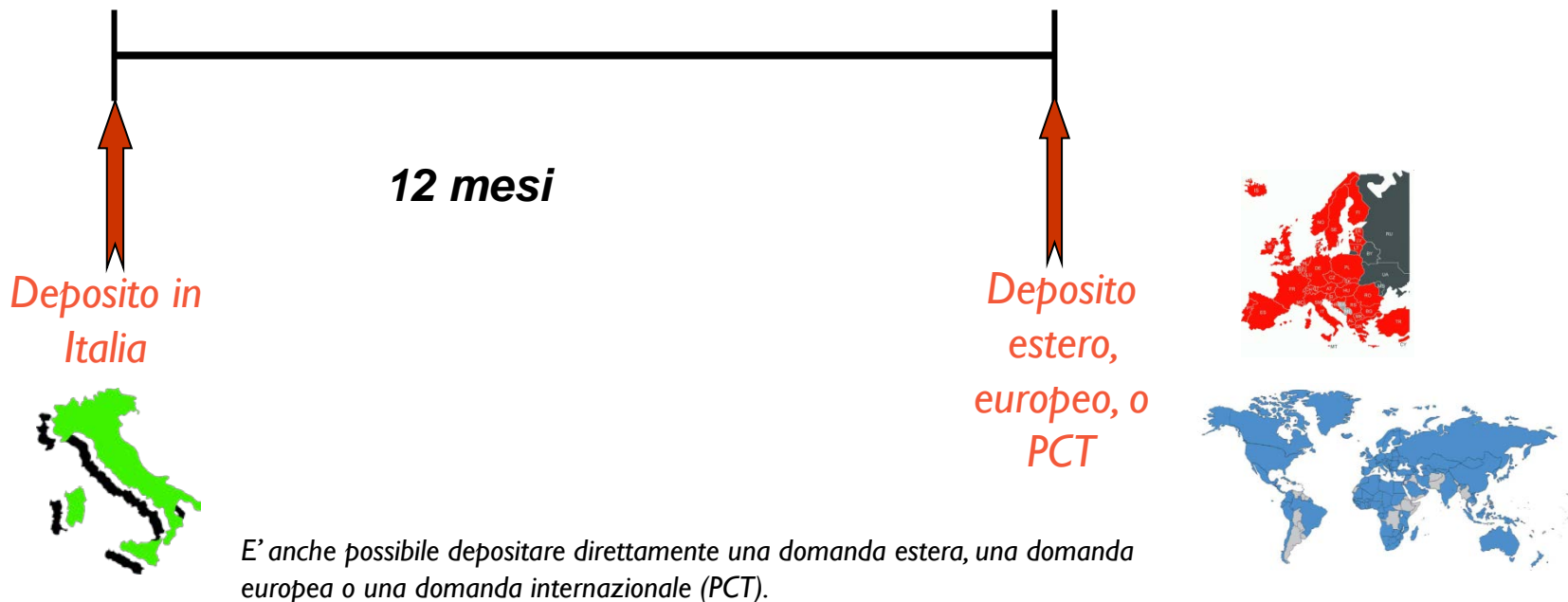

Strumenti di tutela della proprietà intellettuale: registrazione di un DISEGNO/MODELLO

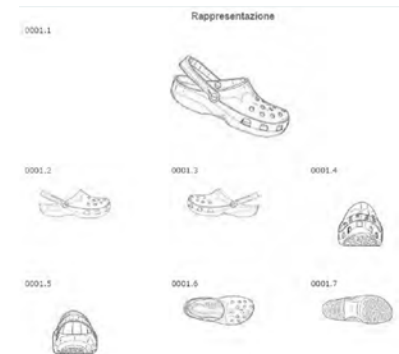

Strumenti di tutela della proprietà intellettuale: registrazione di un DISEGNO/MODELLO

Possono costituire oggetto di registrazione (Art. 31 CPI) come DISEGNO E MODELLI l'aspetto dell'intero **prodotto** o di una sua parte con caratteristiche delle:

- Linee
- Colori
- Forma
- Struttura superficiale
- Contorni
- Materiali
- Ornamenti

Cosa si intende per «Prodotto»?

Oggetto INDUSTRIALE o ARTIGIANALE: componenti a formare un prodotto complesso, imballaggi, presentazioni, simboli grafici e caratteri tipografici.



Strumenti di tutela della proprietà intellettuale: registrazione di un DISEGNO/MODELLO

CARATTERE INDIVIDUALE (art.33 CPI)

L'IMPRESSIONE GENERALE che il disegno o modello in esame suscita nell'utilizzatore informato **DEVE ESSERE DIVERSA** dall'impressione generale derivante da qualsiasi disegno o modello divulgato anteriormente.

NOVITA' (art. 32, 34 CPI)

- Non ci deve essere un disegno o modello identico divulgato anteriormente
- La divulgazione del design compiuta da un terzo prima della data di deposito (o priorità) ne impedisce la tutela.
- Non c'è divulgazione se il disegno o modello divulgato dalla stesso autore nei 12 mesi precedenti la data di deposito della domanda(periodo di grazia).



Strumenti di tutela della proprietà intellettuale: registrazione di un DISEGNO/MODELLO

Esclusione della protezione (art. 35,36 CPI):

- Caratteristiche dell'aspetto di un prodotto atte a determinare unicamente la funzione tecnica;
- Parti NON VISIBILI nell'uso normale;
- Caratteristiche dell'aspetto del prodotto necessarie per consentire al prodotto di essere UNITO/CONNESSO con un altro prodotto.

PROTEZIONE TERRITORIALE:

- Nazionale
- Comunitario
- Internazionale

DIRITTO DI PRIORITA': entro sei mesi dal primo deposito.

DURATA: 25 Anni (rinnovo ogni 5 anni)



Strumenti di tutela della proprietà intellettuale: il DIRITTO D'AUTORE

- ▶ Protegge opere di carattere **CREATIVO** che appartengono alla letteratura, alla musica, alle arti figurative, all'architettura, al teatro ed alla cinematografia qualunque ne sia il modo o la forma di espressione **ED ANCHE** programmi per elaboratore, banche dati, opere del c.d. disegno industriale.
- Tutela i frutti dell'attività intellettuale attraverso il riconoscimento del diritto **MORALE** e **PATRIMONIALE** all'autore originario dell'opera.
- La protezione col diritto d'autore sorge con la **CREAZIONE** dell'opera e spetta all'autore stesso.
- L'esercizio dei diritti da parte dell'autore permette a lui e ai suoi aventi causa di remunerarsi per un periodo limitato nel tempo (70 anni dopo la morte dell'autore) attraverso lo sfruttamento commerciale dell'opera.
- Deposito delle opere presso la **SIAE** quale ente probatorio atto a distinguere le opere originarie, controllare le copie vendute nel mercato.

Conclusioni

- ❖ Deterrenti verso i concorrenti
- ❖ Difesa dalla contraffazione o copiatura
- ❖ Attrazione nella promozione delle vendite
- ❖ Immagine aziendale impegnata in attività innovative - updating
- ❖ Maggior facilità nell'ottenimento finanziamenti

I beni intangibili sono determinanti per stabilire vincitori e vinti nella competizione tra aziende nel mercato globale.



GRAZIE

Ing. Ersilia Liguigli

e.liguigli@gmail.com

info@itwiin.it

